

ОГЛАВЛЕНИЕ

1 ОПИСАНИЕ И РАБОТА.....	5
1.1 ОПИСАНИЕ И РАБОТА ДИЗЕЛЯ	5
1.1.1 Назначение дизеля.....	5
1.1.2 Технические характеристики.....	6
1.1.3 Состав дизеля.....	9
1.1.4 Устройство и работа.....	13
1.1.5 Маркировка дизеля.....	14
1.1.6 Упаковка.....	15
1.2 ОПИСАНИЕ И РАБОТА СОСТАВНЫХ ЧАСТЕЙ ДИЗЕЛЯ, ЕГО МЕХАНИЗМОВ, СИСТЕМ И УСТРОЙСТВ.....	16
1.2.1 Общие сведения.....	16
1.2.2 Описание и работа.....	17
1.2.3 Маркировка и пломбирование составных частей дизеля.....	42
2 ИСПОЛЬЗОВАНИЕ ПО НАЗНАЧЕНИЮ.....	42
2.1 ЭКСПЛУАТАЦИОННЫЕ ОГРАНИЧЕНИЯ.....	42
2.2 ПОДГОТОВКА ДИЗЕЛЯ К ИСПОЛЬЗОВАНИЮ.....	43
2.2.1 Меры безопасности при подготовке дизеля.....	43
2.2.2 Расконсервация дизеля, сборочных единиц и деталей.....	44
2.2.3 Доукомплектация дизеля.....	44
2.2.4 Заправка системы охлаждения.....	45
2.2.5 Заправка топливом и маслом.....	45
2.2.6 Органы управления и приборы контроля работы дизеля.....	45
2.3 ИСПОЛЬЗОВАНИЕ ДИЗЕЛЯ.....	46
2.3.1 Порядок действия обслуживающего персонала.....	46
при выполнении задач применения дизеля.....	46
2.3.2 Пуск дизеля.....	46
2.3.3 Остановка дизеля.....	47
2.3.4 Эксплуатационная обкатка.....	47
2.3.5 Особенности эксплуатации и обслуживания дизеля.....	48
в зимних условиях.....	48
2.3.6 Возможные неисправности и методы их устранения.....	49
2.3.7 Меры безопасности при использовании дизеля по назначению.....	114
2.4 Действия в экстремальных условиях.....	115
3 ТЕХНИЧЕСКОЕ ОБСЛУЖИВАНИЕ.....	115
3.1 ТЕХНИЧЕСКОЕ ОБСЛУЖИВАНИЕ ДИЗЕЛЯ.....	115
3.1.1 Общие указания.....	115
3.1.2 Меры безопасности.....	118
3.1.3 Порядок технического обслуживания.....	118
3.1.4 Проверка работоспособности дизеля.....	120
3.1.5 Консервация (переконсервация)при постановке на хранение.....	121
3.1.6 Подготовка дизеля к вводу в эксплуатацию при снятии его с хранения.....	123
3.2 ТЕХНИЧЕСКОЕ ОБСЛУЖИВАНИЕ ДИЗЕЛЯ И ЕГО СОСТАВНЫХ ЧАСТЕЙ.....	124
3.2.1 Проверка уровня охлаждающей жидкости в системе охлаждения.....	124
3.2.2 Обслуживание и промывка системы охлаждения.....	124
3.2.3 Обслуживание системы смазки.....	124
3.2.4 Проверка уровня масла в картере дизеля.....	125
3.2.5 Замена масла в картере дизеля.....	126
3.2.6 Замена масляного фильтра.....	126
3.2.7 Слив отстоя из фильтра предварительной очистки топлива.....	127
3.2.8 Замена фильтра предварительной очистки топлива.....	128
3.2.9 Замена фильтра тонкой очистки топлива.....	128
3.2.10 Заполнение топливной системы.....	128
3.2.11 Обслуживание воздухоочистителя.....	129
3.2.12 Проверка герметичности соединений воздухоочистителя.....	131
и впускного тракта.....	131
3.2.13 Промывка сапуна дизеля.....	131
3.2.14 Проверка затяжки болтов крепления головки цилиндров.....	131
3.2.15 Проверка зазора между клапанами и коромыслами.....	131
3.2.16 Обслуживание топливной системы “COMMON RAIL”.....	132
3.2.17 Обслуживание генератора.....	133
3.2.18 Проверка натяжения ремней.....	133

1.1.3 Состав дизеля

Дизель состоит из деталей, сборочных единиц и комплектов.

1.1.3.1 Состав основных сборочных единиц дизелей Д-245S3A

Таблица 5

Наименование сборочных единиц и комплектов
Блок цилиндров
Установка головки цилиндров и впускного тракта
Установка трубы сапуна
Установка муфты сцепления
Привод топливного насоса
Установка турбокомпрессора
Установка масляного картера
Установка топливной аппаратуры
Маслопроводы турбокомпрессора
Установка РОГ
Корпус термостата
Установка водяного насоса
Установка вентилятора
Установка масляного насоса
Установка компрессора
Установка генератора
Установка свечи накаливания
Установка стартера
Установка передней опоры
Установка насоса шестеренного
Комплект запасных частей и принадлежностей

Ведомость ЗИП дизелей – в приложении Б настоящего руководства (таблица Б.1).

1.2 Описание и работа составных частей дизеля, его механизмов, систем и устройств

1.2.1 Общие сведения

Дизель представляет собой сложный агрегат, состоящий из ряда отдельных механизмов, систем и устройств. Структура дизеля отображена в таблице 7.

Таблица 7

Структура дизеля		Наименование узлов и деталей, составляющих механизмы, системы и устройства	
Корпус		Блок цилиндров и подвеска	
Механизмы	Газораспределения	Головка цилиндров. Клапаны и толкатели клапанов	
		Крышка головки цилиндров, выпускной тракт (коллектор)	
Распределительный механизм			
	Кривошипно-шатунный	Поршни и шатуны. Коленчатый вал и маховик	
Системы	Смазки	Сапун	
		Масляный картер	
		Приемник масляного насоса и масляный насос	
		Фильтр масляный с жидкостно-масляным теплообменником	
	Питания	Маслопроводы турбокомпрессора	
		Топливные трубопроводы и топливная аппаратура	
		Фильтр топливный грубой очистки	
		Фильтр топливный тонкой очистки	
	Электронного управления топливоподачей	Охлаждения	Воздухоочиститель и воздухоподводящий тракт
			Электронный блок, датчики и исполнительные механизмы
Насос водяной			
Устройства	Наддува	Турбокомпрессор	
	Рециркуляции отработавших газов	Охладитель РОГ	
	Пуска	Стартер	
		Свечи накалывания	
	Приводы	Электрооборудования	Генератор
			Компрессор
		Агрегатов	Шестеренный насос
Муфта сцепления			

Таблица 8

№	Датчик или исполнительный механизм	Место установки
1	Датчик частоты вращения коленчатого вала	Крышка распределения
2	Датчик частоты вращения первичного вала редуктора привода ТНВД	Корпус редуктора топливного насоса высокого давления
3	Датчик температуры и давления топлива	На трассе топливопровода от подкачивающего насоса к фильтру тонкой очистки топлива или в корпусе фильтра тонкой очистки топлива
4	Датчик температуры и давления масла	Блок цилиндров или корпус масляного фильтра
5	Датчик температуры и давления наддувочного воздуха	Впускной коллектор
6	Датчик высокого давления топлива	Аккумулятор топлива высокого давления
7	Датчик температуры охлаждающей жидкости	Корпус термостата
8	Форсунки	Головка цилиндров
9	Регулятор давления	Топливный насос высокого давления



* - питание к электронному блоку цепей контроля, управления и связи должно быть подано непосредственно от клемм аккумуляторной батареи.

1.2.2.6.1 Топливный насос высокого давления

На дизелях устанавливаются топливные насосы высокого давления СРЗ.3 (Рисунок 5).

Топливный насос высокого давления (ТНВД) предназначен для создания резерва топлива, поддержания и регулирования давления в топливном аккумуляторе.

ТНВД представляет собой моноблочную конструкцию.

На корпусе ТНВД закреплены топливоподкачивающий насос 2, имеющий привод от вала 9, и электромагнитный регулятор давления 3.

Аккумулятор 1 в общем виде имеет форму трубы в торцах которой установлены датчик давления топлива 7 и клапан ограничения давления 5. По образующей периметра трубы расположены штуцеры подключения топливопроводов высокого давления 2; 3 и штуцер обратного слива 4.

Топливо из ТНВД направляется через магистраль высокого давления к впускным штуцерам 3 аккумулятора. Аккумулятор топлива сообщается с форсунками посредством топливопроводов высокого давления, подсоединенных к отводящим штуцерам аккумулятора.

Объем аккумулятора постоянно наполнен топливом, находящимся под давлением. Величина этого давления поддерживается на постоянном уровне и может регулироваться клапаном 8 (Рисунок 6) в зависимости от параметров работы дизеля.

Клапан ограничения давления выполняет роль редуционного (предохранительного) клапана.

Корпус клапана со стороны аккумулятора имеет канал, запираемый конусом сердечника клапана 6. Пружина плотно прижимает конус к седлу клапана при нормальном рабочем давлении, так что аккумулятор остается закрытым. В случае, когда величина давления в аккумуляторе превысит рабочее значение, конус под действием давления отходит от седла и находящееся под высоким давлением топливо отводится в магистраль обратного слива. В результате давление топлива в аккумуляторе снижается.

1.2.2.6.3 Форсунка

Форсунка (Рисунок 8) предназначена для впрыскивания топлива в цилиндр дизеля и обеспечения качественного распыла топлива.

На дизелях применены форсунки типа CRIN2 производства фирмы «BOSCH» (Германия).

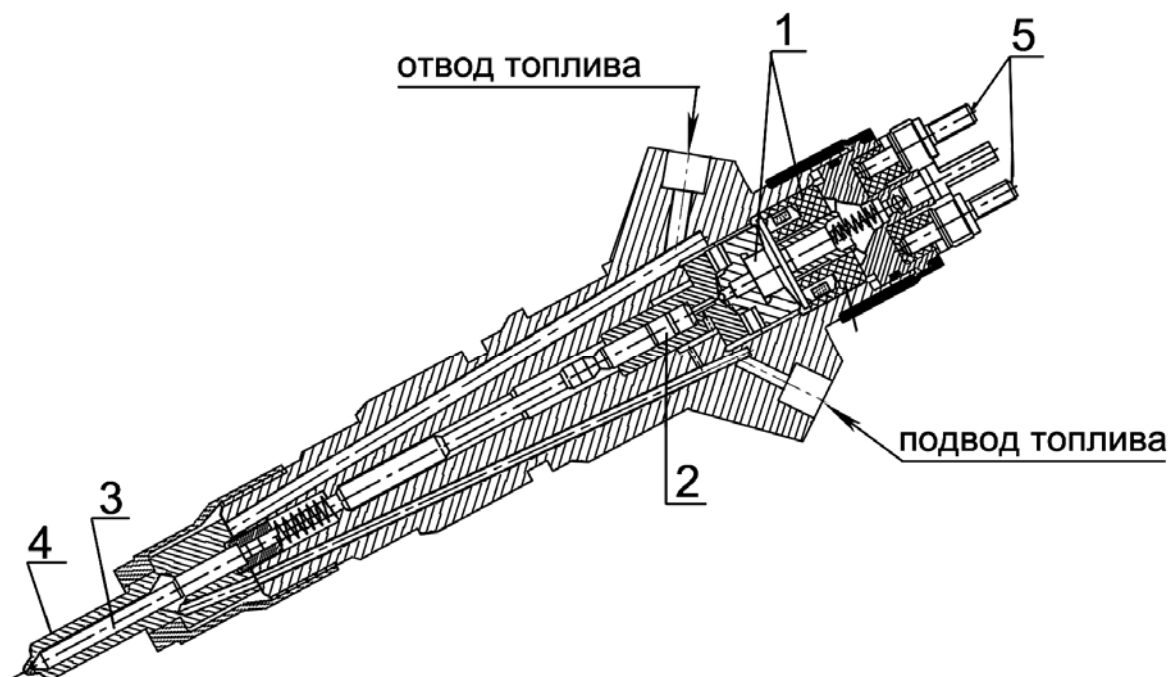

1 – электромагнитный клапан; 2 – управляющий поршень; 3 – игла распылителя; 4 – корпус распылителя; 5 – клеммы.

Рисунок 8 – Форсунка

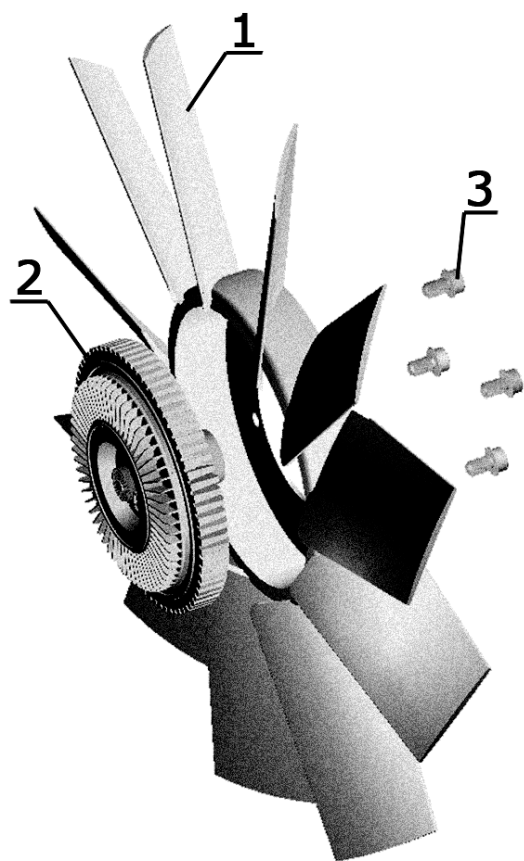

1 – вентилятор; 2 – вязкостная муфта; 3 – болт.

Рисунок 15 – Установка вентилятора с вязкостной муфтой отключения

2.2.2 Расконсервация дизеля, сборочных единиц и деталей

Дизели, поступающие потребителю, законсервированы на срок хранения 6 месяцев. Перечень операций по расконсервации указан в таблице 9.

Таблица 9

№ п/п	Перечень операций	Срок консервации	
		1 год	6 мес.
Расконсервация дизеля			
1	Расчехлить дизель.	+	-
2	Удалить при помощи дизельного топлива консервационное масло с наружных неокрашенных законсервированных поверхностей дизеля.	+	+
3	Снять заглушки или полиэтиленовую пленку, закрывающие наружные отверстия выхлопного коллектора, всасывающего коллектора, корпуса термостата, патрубка водяного насоса, турбокомпрессора и сапуна. Извлечь заглушки на ТНВД из штуцера подвода топлива от фильтра предварительной очистки и из штуцера отводящего излишки топлива. Перед установкой трубопроводов удалить заглушки из отверстий гидронасоса типа НШ.	+	+
4	Слить через сливное отверстие картера дизеля остатки консервационного масла.	+	-
5	Слить из системы охлаждения остатки консервационного раствора через сливной краник.	+	-
6	Подготовить дизель к пуску. Заправить картер дизеля чистым маслом.	+	-
7	Прокачать систему топливоподачи насосом ручной подкачки, удалив воздух из топливной системы (см. п. 3.2.10).	+	-
Расконсервация сборочных единиц и деталей			
8	Расконсервацию прикладываемых к дизелю сборочных единиц производить протираанием ветошью, смоченной уайт-спиритом (ГОСТ3134-78), с последующим протираанием насухо.	+	+
9	Расконсервацию прикладываемых деталей производить в моющем растворе струйным методом или методом окунания с последующей горячей сушкой: -температура моющего раствора от 60° С до 80° С; -температура сушки от 70° С до 80° С.	+	+

2.2.3 Доукомплектация дизеля

При установке на автотранспортное средство дизели должны быть доукомплектованы подводящим и сливными топливопроводами, топливным баком, фильтром предварительной очистки топлива, радиатором охлаждающей жидкости, охладителем наддувочного воздуха, приборами электрооборудования и контрольными приборами (па-

воды краники оставьте открытыми. При последующей заправке системы охлаждения охлаждающей жидкостью закройте краники после начала истечения из них охлаждающей жидкости.

2.3.6 Возможные неисправности и методы их устранения

При возникновении неисправности во время эксплуатации транспортного средства (загорании, мигании диагностической лампы системы “COMMON RAIL”), необходимо произвести диагностику системы “COMMON RAIL” с помощью диагностической лампы и диагностической клавиши и устранить выявленные неисправности.

Мигание диагностической лампы характеризует возникновение более серьезной неисправности, чем ее непрерывное горение.

Для диагностирования нажмите диагностическую клавишу и, удерживайте ее более 2 сек. После отпускания клавиши диагностическая лампа «промигает» трехзначный блинкод неисправности двигателя в виде серии вспышек. Выглядеть это будет следующим образом:

- после отпускания диагностической клавиши – пауза, после паузы серия вспышек (например – две, помечаем цифру – 2), – пауза, после паузы серия вспышек (например – четыре, помечаем цифру – 4), – пауза, после паузы серия вспышек (например – три, помечаем цифру – 3) – в результате имеем блинкод неисправности – «243» (Датчик давления масла).

При следующем нажатии на диагностическую клавишу диагностическая лампа будет «мигать» блинкод следующей неисправности. Таким образом выводятся все неисправности зафиксированные электронным блоком. После вывода последней зафиксированной неисправности блок начинает вновь выводить первую неисправность.

Расшифровку блинкодов неисправностей смотри в таблице 10.

Устраните неисправность способом, указанным в таблице 10 и удалите запись о неисправности в памяти блока управления следующим образом:

- выключите зажигание и выдержите паузу в течение одной минуты;
- нажмите диагностическую клавишу и, удерживая ее, включите зажигание;
- удерживайте диагностическую клавишу в нажатом состоянии в течение 5...7 секунд после включения зажигания.

Чтобы убедиться в устранении неисправности, произведите пробную поездку. Во время этой поездки самодиагностика проверяет систему и снова заносит в память сведения о возможно еще сохранившейся неисправности.

После пробной поездки проведите повторное диагностическое считывание блинкодов неисправностей из памяти блока управления. Теперь память ошибок должна быть очищена, что означает успешное завершение ремонта.

Если не все неисправности отображенные системой диагностики блока управления удалось устранить, то вам необходимо проследовать к посту диагностики даже в случае, если возникшая неисправность значительно не отражается на работе дизеля, так как присутствующая неисправность может коренным образом сказаться на ухудшении экологических показателей двигателя.

Не все возникающие неисправности могут быть записаны в память блока управления. Поэтому во время работы дизеля следите за показаниями приборов, цветом выхлопных газов, прислушивайтесь к работе дизеля. При появлении ненормальных шумов остановите дизель, выявите причину неисправности и устраните ее. Если неис-

Таблица 11

Неисправность	
Внешнее проявление неисправности	
Алгоритм поиска неисправности	Способ устранения
1. Проблемы с запуском двигателя	
1.1 Двигатель не запускается	
1.1.1 Проверьте наличие топлива в топливном баке и что это топливо соответствующей марки	Заполните топливный бак
1.1.2 Проверьте работоспособность стартера и цепей его управления	Произведите необходимый ремонт
1.1.3 Проверьте контур низкого давления	
- проверьте правильность подсоединений в контуре низкого давления	Произведите необходимый ремонт
- проверьте наличие утечек в шлангах и штуцерах	
- проверьте исправность и соответствие топливного фильтра	Замените фильтр требуемым по спецификации
- убедитесь в отсутствии воды в дизельном топливе в стакане на фильтре грубой очистки топлива	Очистите топливный фильтр от воды, слив ее открытием крана
- убедитесь в отсутствии воздуха в топливе	Удалите воздух из контура низкого давления (смотри «Руководство» п.3.2.10)
1.1.4 Проверьте нет ли утечек в контуре высокого давления	Произведите необходимый ремонт
1.1.5 Проверьте электрическую цепь	
- проверьте зарядку аккумуляторной батареи	Произведите необходимый ремонт или замену АКБ
- проверьте предохранители	Произведите необходимый ремонт
- проверьте провод на «массу»	Замените провод на «массу»
1.1.6 Проверьте параметры дизеля	
- проверьте с помощью диагностического прибора наличие неисправностей в системе впрыскивания COMMON RAIL, проведите стандартную программу тестов «KTS – Bosch»	Следуйте указаниям диагностической программы прибора «KTS – Bosch». <i>(Тестирование и ремонт в специализированной мастерской)</i>
- проверьте с помощью диагностического прибора состояние потребителей электроэнергии	Выполните диагностику и необходимый ремонт
1.1.7 Проверьте впускную систему	
- проверьте отсутствие утечек/подсоса воздуха	Произведите необходимый ремонт
- проверьте состояние воздушного фильтра	Замените воздушный фильтр новым

Продолжение таблицы 11

Неисправность	
<i>Внешнее проявление неисправности</i>	
Алгоритм поиска неисправности	Способ устранения
2. Неустойчивая работа двигателя на холостом ходу	
<i>2.1 Неустойчивая частота вращения холостого хода</i>	
2.1.1 Проверьте контур низкого давления	
- проверьте правильность подсоединений в контуре низкого давления	Произведите необходимый ремонт
- проверьте наличие утечек в шлангах и штуцерах	
- проверьте исправность и соответствие топливного фильтра	Замените фильтр требуемым по спецификации
- убедитесь в отсутствии воды в дизельном топливе в стакане на фильтре грубой очистки топлива	Очистите топливный фильтр от воды, слив ее открытием крана
- убедитесь в отсутствии воздуха в топливе	Удалите воздух из контура низкого давления (смотри «Руководство» п.3.2.10)
2.1.2 Проверьте параметры дизеля	
- проверьте с помощью диагностического прибора наличие неисправностей в системе впрыскивания COMMON RAIL, проведите стандартную программу тестов «KTS – Bosch»	Следуйте указаниям диагностической программы прибора «KTS – Bosch». <i>(Тестирование и ремонт в специализированной мастерской)</i>
- проверьте с помощью диагностического прибора состояние потребителей электроэнергии	Выполните диагностику и необходимый ремонт
2.1.3 Проверьте состояние жгута проводов (обрыв или замыкание)	Произведите необходимый ремонт
2.1.4 Проверьте нет ли утечек в контуре высокого давления	Произведите необходимый ремонт
2.1.5 Проверьте уровень компрессии в цилиндрах	Произведите необходимый ремонт
2.1.6 Выполните проверку форсунок	
- запустите цикл проверки форсунки соответствующей командой стандартной программы тестов диагностического прибора «KTS – Bosch»	Следуйте указаниям диагностической программы прибора «KTS – Bosch». <i>(Тестирование и ремонт в специализированной мастерской)</i>
2.1.7 Проверьте насос высокого давления	
- запустите цикл проверки насоса высокого давления соответствующей командой стандартной программы тестов диагностического прибора «KTS – Bosch»	Следуйте указаниям диагностической программы прибора «KTS – Bosch». <i>(Тестирование и ремонт в специализированной мастерской)</i>

Продолжение таблицы 11

Неисправность <i>Внешнее проявление неисправности</i>	
Алгоритм поиска неисправности	Способ устранения
4.6.2 Проверьте впускную систему	
- проверьте отсутствие утечек/подсоса воздуха	Произведите необходимый ремонт
- проверьте состояние воздушного фильтра	Замените воздушный фильтр новым
- проверьте отсутствие засоренности впускного коллектора	Очистите впускной коллектор
4.6.3 Проверьте уровень масла в двигателе	Доведите уровень заправки масла до верхней метки масломера
4.6.4 Проверьте контур низкого давления	
- проверьте правильность подсоединений в контуре низкого давления	Произведите необходимый ремонт
- проверьте наличие утечек в шлангах и штуцерах	
- проверьте исправность и соответствие топливного фильтра	Замените фильтр требуемым по спецификации
- убедитесь в отсутствии воды в дизельном топливе в стакане на фильтре грубой очистки топлива	Очистите топливный фильтр от воды, слив ее открытием крана
- убедитесь в отсутствии воздуха в топливе	Удалите воздух из кон тура низкого давления (смотри «Руководство» п.3.2.10)
4.6.5 Проконтролируйте расход масла (перегрузка двигателя)	При повышенном расходе масла произведите необходимый ремонт
4.6.6 Проверьте уровень компрессии в цилиндрах	Произведите необходимый ремонт
4.6.7 Выполните проверку форсунок	
- запустите цикл проверки форсунки соответствующей командой стандартной программы тестов диагностического прибора «KTS – Bosch»	Следуйте указаниям диагностической программы прибора «KTS – Bosch». <i>(Тестирование и ремонт в специализированной мастерской)</i>
4.7 Синий, белый или черный дым при ускорении	
4.7.1 Проверьте параметры дизеля	
- проверьте с помощью диагностического прибора наличие неисправностей в системе впрыскивания COMMON RAIL, проведите стандартную программу тестов «KTS – Bosch»	Следуйте указаниям диагностической программы прибора «KTS – Bosch». <i>(Тестирование и ремонт в специализированной мастерской)</i>

Цикл технического обслуживания (без учета ЕТО, ТО-ОЗ и ТО-ВЛ) при использовании трактора, комбайна, машины составит: **ТО-1** » **2ТО-1** » ТО-1 » **ТО-2** » ТО-1 » 2ТО-1 » ТО-1 » **ТО-3** » ТО-1 » 2ТО-1 » ТО-1 » ТО-2 » ТО-1 » 2ТО-1 » ТО-1 » **2ТО-3**.

3.1.1.1.1 Техническое обслуживание дизелей перед началом сезона работы комбайна (ТО-Э)

Расконсервируйте дизель, руководствуясь п. 3.1.6.2

Установите снятые узлы и детали, сданные на склад во время хранения.

Отрегулируйте натяжение приводных ремней.

Проверьте герметичность всех соединений воздухоочистителя и впускного тракта.

3.1.1.2 Требование к составу и квалификации обслуживающего персонала

Таблица 13

Вид технического обслуживания	Состав и квалификация обслуживающего персонала
ЕТО	Оператор, водитель или моторист трактора, комбайна или машины, на которых установлен дизель
ТО-1; 2ТО-1; ТО-2; ВЛ; ОЗ	Слесарь 3 – 4 разряда, имеющий общетехническую подготовку по программе обучения слесарей, знающий устройство и принцип действия дизелей Д-245S3A и их модификаций; оператор, водитель или моторист трактора, комбайна или машины, на которых установлены дизели
ТО-3; 2ТО-3	Моторист 4 – 5 разряда или мастер-наладчик и слесарь 3 – 4 разряда, имеющие общетехническую подготовку по программе обучения слесарей, знающие устройство и принцип действия дизелей Д-245S3A и их модификаций или оператор, водитель или моторист трактора, комбайна или машины, на которых установлены дизели, квалифицированный специалист по диагностике и обслуживанию топливной системы COMMON RAIL

3.1.1.3 Требование к дизелю, направляемому на техническое обслуживание

Дизель, подлежащий техническому обслуживанию, должен быть подвергнут техническому осмотру с целью выявления мест протечки топлива и масла, которые после мойки определить трудно.

После технического осмотра дизель в составе машины, на которой он установлен, подвергается очистке и мойке.

Качество моечных работ в значительной степени влияет на безотказность и долговечность узлов дизеля. Неполная очистка деталей может сократить ресурс дизеля на 20 – 30 % и более.

При мойке не допускается попадание прямых струй воды на штекерные разъемы датчиков системы электронного управления CRS, электронный блок управления двигателем и штекерные разъемы жгута проводов.

Для выполнения определенного вида регулировочных работ, проводимых при техническом обслуживании, дизель необходимо прогреть до необходимого температурного режима в соответствии с указаниями настоящего руководства.

К техническому обслуживанию следует приступать после осмотра и подтяжки ослабленных креплений, выявленных при осмотре.

Запрещается работа дизеля с уровнем масла в картере ниже нижней и выше верхней меток на масломере.



Рисунок 20- Проверка уровня масла в картере дизеля.

3.2.5 Замена масла в картере дизеля

Замену масла в картере дизелей проводите через каждые 250 часов работы, а в случаях применения дублирующих масел или топлива с повышенным содержанием серы - через каждые 125 часов работы. Отработанное масло сливайте только из прогретого дизеля. Для слива масла отверните пробку масляного картера. После того, как все масло вытечет из картера, заверните пробку на место. Масло в дизель заливайте через маслозаливной патрубок до уровня верхней метки на масломере. Заливайте в масляный картер только рекомендованное настоящим руководством масло, соответствующее периоду эксплуатации.

3.2.6 Замена масляного фильтра

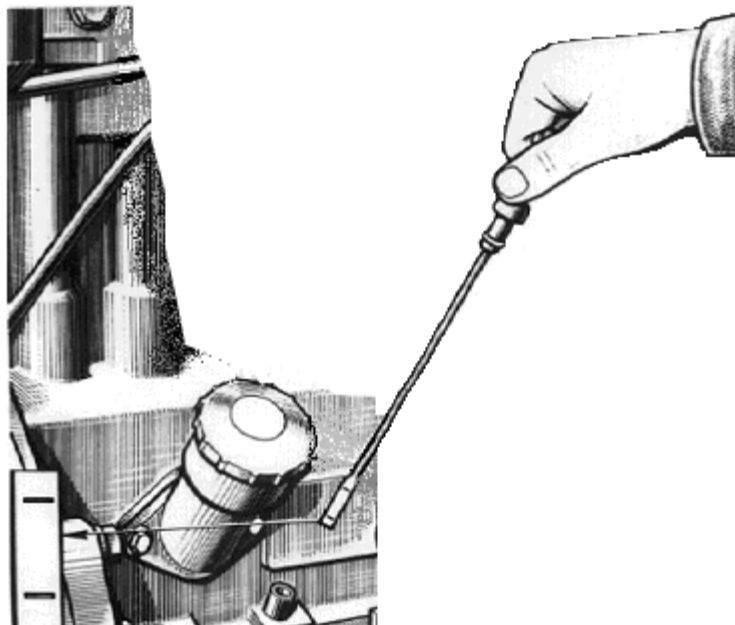
Замену масляного фильтра производите в соответствии с рисунком 211 одновременно с заменой масла в картере дизеля в следующей последовательности:

- отверните фильтр ФМ 009-1012005 или М5101 со штуцера, используя специальный ключ или другие подручные средства;
- наверните на штуцер новый фильтр ФМ 009-1012005 или М5101.

При установке фильтра на штуцер смажьте прокладку 4 моторным маслом. После касания прокладкой опорной поверхности корпуса фильтра 1 доверните фильтр еще на 1...1,5 оборота. Установку фильтра на корпус производите только усилием рук.



Рисунок 27 - Форсунка

3.2.17 Обслуживание генератора

В процессе эксплуатации дизеля специального обслуживания генератора не требуется. Посезонная регулировка напряжения генератора осуществляется винтом сезонной регулировки напряжения "Зима-Лето" (при его наличии), расположенным на задней стенке генератора.

Дизели могут комплектоваться генераторами с автоматической сезонной регулировкой напряжения. При этом винт сезонной регулировки напряжения "Зима-Лето" отсутствует.

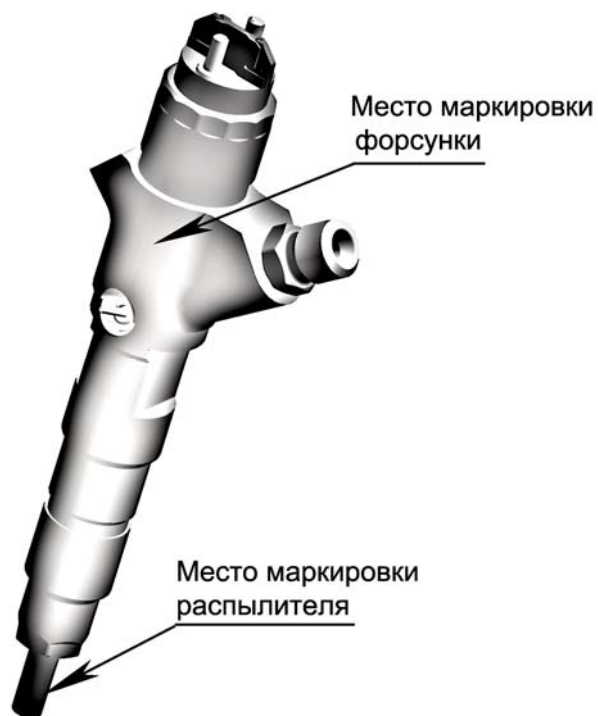
Во время эксплуатации следите за надежностью крепления генератора и проводов, а также за чистотой наружной поверхности и клемм.

Исправность генератора проверяйте по вольтметру или по контрольной лампе и амперметру, установленным на щитке приборов транспортного средства. Если генератор исправный, контрольная лампа загорается при включении выключателя "массы" перед пуском дизеля. После пуска дизеля и при работе его на средней частоте вращения контрольная лампа гаснет, стрелка вольтметра должна находиться в зеленой зоне, а амперметр должен показывать некоторый зарядный ток, величина которого падает по мере восстановления зарядки батареи.

3.2.18 Проверка натяжения ремней

Поликлиновой ремень дизелей Д-245S3А снабжен автоматическим натяжителем и не нуждается в регулировке натяжения.

3.2.19 Проверка состояния стартера дизеля

Через каждые 1000 часов работы дизеля:

Проверьте затяжку крепежных болтов, при необходимости подтяните их;

Зачистите наконечники проводов к клеммам стартера и аккумуляторной батареи и подтяните их крепления.

Снимите крышку со стороны коллектора и проверьте состояние щеточно-коллекторного узла. Рабочая поверхность коллектора должна быть гладкой и не иметь значительного подгара. Если коллектор загрязнен или имеет следы значительного под-

Приложение В (справочное)
Размерные группы гильз цилиндров и поршней

Таблица В.1

Маркировка групп	Диаметр гильзы, мм	Диаметр юбки поршня, мм
Б	110 ^{+0.06} _{+0.04}	110 ^{-0.05} _{-0.07}
С	110 ^{+0.04} _{+0.02}	110 ^{-0.07} _{-0.09}
М	110 ^{+0.02}	110 ^{-0.09} _{-0.11}

В комплект на один дизель подбирают поршни, шатуны и поршневые пальцы одинаковой весовой группы, разновес шатунов в комплекте с поршнями не должен превышать 30 г.

Номинальные размеры коренных и шатунных шеек коленчатого вала

Таблица В.2

Обозначение номинала вкладышей	Диаметр шейки вала, мм	
	коренной	шатунной
1Н	75,25 ^{-0.082} _{-0.101}	68,25 ^{-0.077} _{-0.096}
2Н	75,00 ^{-0.082} _{-0.101}	68,00 ^{-0.077} _{-0.096}

Таблица В.3

Дизель Д-245.35ЕЗ

Обозначение номинала вкладышей	Диаметр шейки вала, мм	
	коренной	шатунной
1Н	85,25 ^{-0.085} _{-0.104}	73,00 ^{-0.100} _{-0.119}
2Н	85,00 ^{-0.085} _{-0.104}	72,75 ^{-0.100} _{-0.119}

Коренные и шатунные шейки и вкладыши подшипников коленчатого вала изготавливаются двух номинальных размеров.

Коленчатые валы, шатунные и коренные шейки которых изготовлены по размеру второго номинала, имеют на первой щеке дополнительное обозначение:

- «2К» - коренные шейки второго номинала;
- «2Ш» - шатунные шейки второго номинала;
- «2КШ» - коренные и шатунные шейки второго номинала.