

1 - ОБЩАЯ ИНФОРМАЦИЯ

Типовые применения	Метрическая единица измерения		Единица британской системы мер и весов	
	Наименование	Символ	Наименование	Символ
Температура (кроме термодинамики)				
	градусы Цельсия	°C	градусы Фаренгейта	°F
Время				
	час	h	час	h
	минута	min	минута	min
	секунда	s	секунда	s
Момент (включает изгибающий момент, момент силы и момент пары сил)				
	ньютон-метр	N m	фунто-фут	lb ft
			фунто-фут	lb in
Скорость				
	километров в час	km/h	миль в час	mph
	метров в секунду	m/s	футов в секунду	ft/s
	миллиметров в секунду	mm/s	дюймов в секунду	in/s
	метров в минуту	m/min	футов в минуту	ft/min
Объем (включает емкость)				
	кубический метр	m ³	кубический ярд	yd ³
				cu yd
	Литр	l	кубический дюйм	in ³
	Литр	l	галлон США	US gal
			британский галлон	UK gal
			кварта США	US qt
			британская кварта	UK qt
	миллилитр	ml	жидкая унция	fl oz
Объем за единицу времени (включает скорость истечения и скорость потока)				
	кубических метров в минуту	m ³ /min	кубических футов в минуту	ft ³ /min
	литров в минуту	l/min	галлонов США в минуту	US gal/min
	миллилитров в минуту	ml/min	британских галлонов в минуту	UK gal/min
Уровень звуковой мощности и уровень звукового давления				
	децибел	dB	децибел	dB
Жесткость воды				
	Немецкая жесткость	°dH	Английская жесткость	°e
	Французская жесткость	°fH	частей на миллион	ppm

Глоссарий

Аббревиатура	Определение
DEF	Жидкость для нейтрализации выхлопных газов дизельного двигателя
ISO	Международная организация по стандартизации
MSDS	Паспорт безопасности вещества
NOx	Оксид азота
PPE	Средства индивидуальной защиты
SCR	Селективная каталитическая нейтрализация
ULSD	Дизельное топливо со сверхнизким содержанием серы
%	Процент
<	Меньше
>	Больше

Международные символы

На панели приборов, органах управления, переключателях и коробке предохранителя изображены различные универсальные символы, которые облегчают управление работой машины. Эти символы и их значение приведены ниже.

	Средство облегчения включения термостата		Проблесковый маячок на крыше		МОМ		Регулятор тяги
	Работа генератора	КАМ	Энергонезависимая память	N	Рычаг трансмиссии в нейтральном положении		Гнездо питания вспомогательного оборудования
	Уровень топлива		Указатели поворота		Передачи медленного движения		Розетка оборудования
	Автоматическое отключение подачи топлива		Указатели поворота — один прицеп		"Медленная" или "низкая" настройка		% пробуксовки
	Обороты двигателя (об/мин x 100)		Указатели поворота — два прицепа		"Быстрая" или "высокая" настройка		Подъем сцепки (задняя)
	Количество часов работы		Омыватель/очиститель ветрового стекла		Скорость хода		Опускание сцепки (задняя)
	Давление моторного масла		Омыватель/очиститель заднего стекла		Блокировка дифференциала		Ограничение высоты сцепки (задняя)
	Температура охлаждающей жидкости двигателя		Управление температурой отопителя		Температура масла задней оси		Ограничение высоты сцепки (передняя)
	Уровень охлаждающей жидкости		Вентилятор отопителя		Давление трансмиссионного масла		Сцепка отключена
	Фонари трактора		Кондиционер		4WD включен		Фильтры гидравлической системы и трансмиссии
	Дальний свет фар		Засорен воздушный фильтр		Внимание!		Дистанционный клапан выдвижения
	Ближний свет фар		Стояночный тормоз		Фонари аварийной сигнализации		Дистанционный клапан втягивания
	Рабочие фары		Уровень тормозной жидкости		Регулируемые системы управления		Дистанционный клапан бокового качания
	Стоп-сигналы		Тормоз прицепа		Высокое давление! Открывать осторожно		Неисправность! См. Руководство оператора
	Звуковой сигнал		Внимание! Разъедающее вещество		Позиционное регулирование		Неисправность! (альтернативный символ)

Шины имеют большой вес. Работа с шинами без использования соответствующего оборудования может повлечь тяжелые травмы или летальный исход.

Запрещается выполнять сварочные работы на колесах с установленными шинами. Перед началом сварочных работ всегда полностью снимайте шину с колеса.

Ремонт шин и колес должен выполняться только квалифицированным специалистом. Если шина полностью потеряла герметичность, необходимо отдать шину вместе с колесом в шиномонтажную мастерскую или вашему дилеру. Взрыв шины может стать причиной тяжелых травм.

Движение по дорогам общего назначения и общие требования безопасности при транспортировке

Соблюдаются местные законы и правила.

Используйте соответствующее освещение для соблюдения местных правил.

Убедитесь в том, что видны знаки "Тихоходное транспортное средство" и/или "Ограничение скорости".

Проверьте надежность зацепления соединителя педалей. При движении по дороге педали тормоза должны быть соединены вместе.

Закрепляйте буксируемое оборудование страховочными цепями, если они поставляются с машиной или оборудованием.

Поднимайте навесное оборудование и другое дополнительное оборудование достаточно высоко над землей во избежание случайного касания дороги.

При транспортировке оборудования или машины на прицепе убедитесь, что оборудование надежно

ЗАПРЕЩАЕТСЯ производить сварочные работы на колесе или диске, пока не будет снята шина. В шинах, находящихся под давлением, может формироваться воздушно-газовая смесь, воспламеняющаяся при высоких температурах во время производства сварочных работ на колесе или ободе. Удаление воздуха или ослабление посадки шины на ободе (срыв борта шины) НЕ ПРИВОДИТ к устранению угрозы. Такая ситуация может возникнуть независимо от того, накачаны ли шины. Перед проведением сварочных работ на колесе или ободе В ОБЯЗАТЕЛЬНОМ ПОРЯДКЕ необходимо полностью снять шину с колеса или обода.

закреплено. Убедитесь, что знак "Тихоходное транспортное средство" или "Ограничение скорости" прикрыт при транспортировке на прицепе.

Обращайте внимание на проходящие над головой конструкции и линии электропередачи и убедитесь, что машина и/или дополнительное оборудование могут безопасно пройти под ними.

Скорость хода следует выбирать так, чтобы обеспечить надежный контроль машины и стабильность движения.

Перед выполнением поворота необходимо снизить скорость и просигнализировать.

Перемещайтесь на обочину, чтобы пропустить скопившийся за вами транспортный поток.

Точно соблюдайте методику буксировки оборудования, оснащенного тормозами или не оснащенного ими.

Предотвращение возгорания и взрыва

Топливо или масло, пролитое на горячие поверхности и электрические компоненты, может послужить причиной возгорания.

Обрабатываемая культура и ее остатки, мусор, птичьи гнезда и иной воспламеняемый материал может загореться на горячей поверхности.

Огнетушитель должен всегда находиться на машине или рядом с ней.

Убедитесь, что хранение и обслуживание огнетушителя(-ей) выполняется согласно инструкциям изготовителя.

По меньшей мере один раз в день и в конце дня убирайте весь мусор и остатки культуры с машины, особенно вокруг горячих узлов: двигателя, коробки передач, СВОГ, аккумулятора и т.д. В зависимости от

среды и условий эксплуатации может потребоваться более частая очистка машины.

По меньшей мере раз в день убирайте скапливающийся мусор с движущихся узлов, например, подшипников, шкивов, ремней, шестерен, вентиляторов и т.д. В зависимости от среды и условий эксплуатации может потребоваться более частая очистка машины.

Проверьте электрическую систему на наличие ослабленных соединений и проводов с нарушенной изоляцией. Выполните ремонт или замену ослабленных или поврежденных элементов.

Запрещено хранить в машине промасленную ветошь или другие легковоспламеняющиеся материалы.

Запрещается выполнять сварку или газопламенную резку элементов машины, содержащих воспламеня-

ОРГАНЫ УПРАВЛЕНИЯ СПРАВА

Встроенная панель управления

Трансмиссия с силовым переключением передач

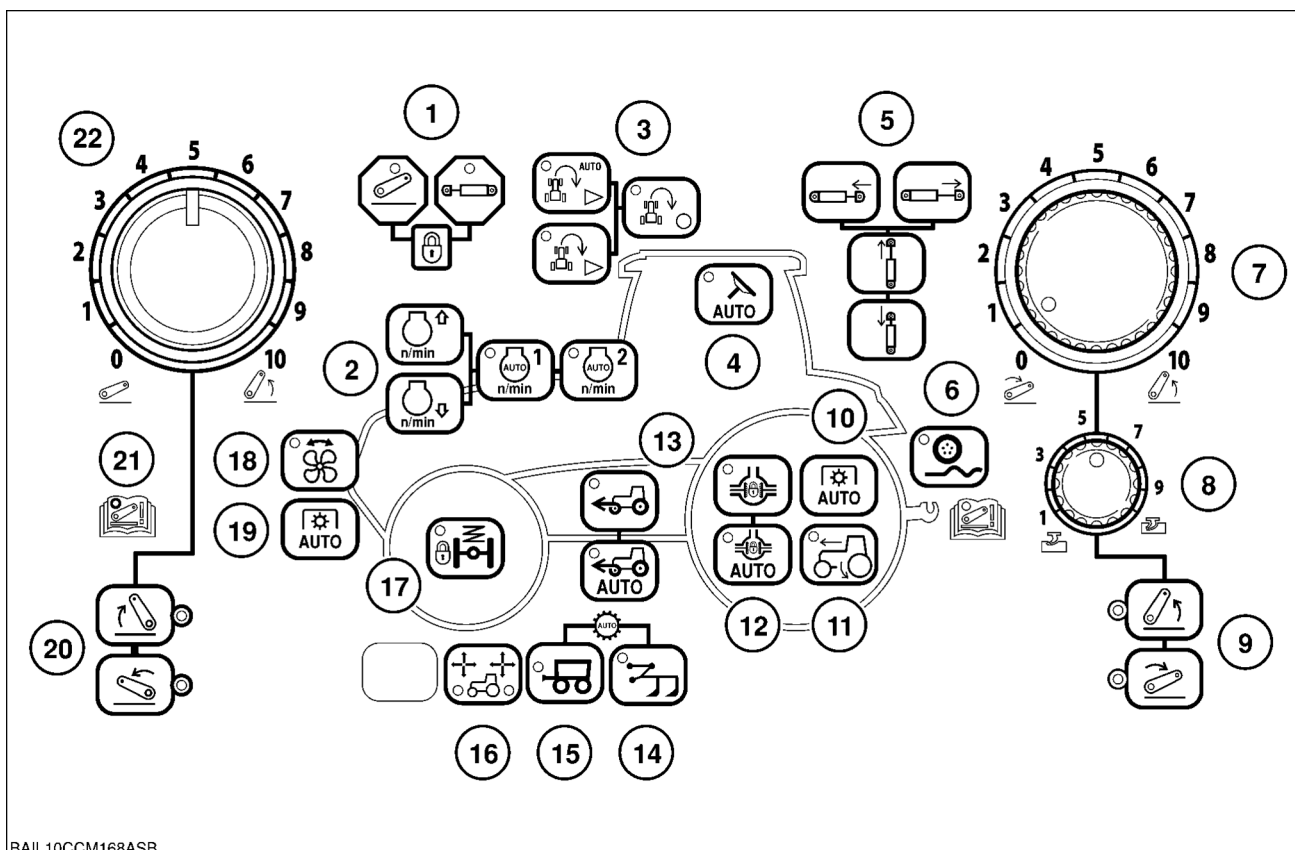

BAIL10CCM168ASB

BAIL10CCM168ASB 1

Трактор имеет несколько электронных контрольных переключателей, которые расположены в правой части кабины. В зависимости от опций, которыми оснащен трактор, некоторые из этих переключателей могут иметь более чем одну функцию. Подробное описание функционирования отдельных переключателей приводится на соответствующих страницах данного руководства.

Расположение переключателей на ВПУ вашего трактора может отличаться от показанного на некоторых иллюстрациях в Руководстве по эксплуатации. Тем

не менее, их действие будет совпадать с описываемым здесь.

Правый пульт управления

1. Предупредительные индикаторы электронных клапанов дистанционного управления и трехточечной сцепки
2. Регулировка системы постоянных оборотов двигателя
3. Ручная/автоматическая запись/воспроизведение системы разворота на краю поля (НМС)
4. Функция Autoguide
5. Верхний и правый цилиндр с гидравлическим регулированием (если установлены)
6. Регулятор плавности хода
7. Регулирование положения задней трехточечной сцепки
8. Регулирование тягового усилия трехточечной сцепки
9. Кнопки поднимания/опускания трехточечной сцепки и световые индикаторы
10. Автоматический режим (AUTO) работы заднего Автоматический режим (AUTO) работы заднего Автоматический режим (AUTO) работы заднего MOM
11. Управление пробуксовкой

3. Оставшееся время

Таймер обратного отсчета отображает время, оставшееся на выполнение задания. Эта величина рассчитывается автоматически на основании оставшейся площади, скорости трактора и ширины навесного оборудования.

4. Расстояние

Общее пройденное расстояние начинает записываться сразу после того, как трактор начинает двигаться.

5. Расстояние в рабочем режиме

Расстояние, пройденное в рабочем режиме, начинает записываться после начала движения трактора и опускания навесного оборудования. При поднимании навесного оборудования подсчет прерывается.

6.  Сброс значений расстояния в рабочем режиме и расстояния.

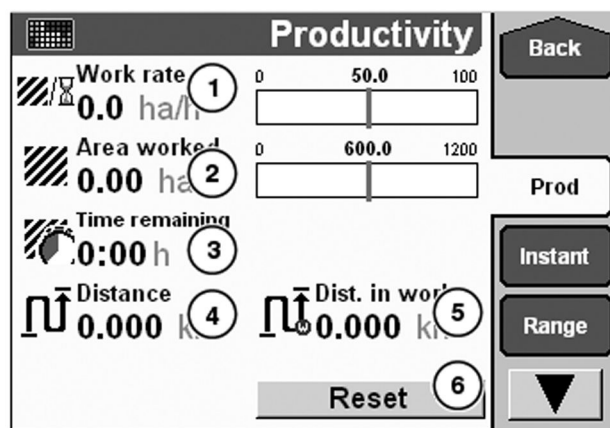

BRL6140J 2

Экран мгновенной производительности

 Мгновенная

Экран мгновенной производительности отображает текущие рабочие значения для следующих опций:

- Текущая производительность в га/ч (акр/ч).
- Обороты двигателя (об/мин).
- МОМ и нагрузка на гидравлическую систему (%).
- Текущая нагрузка на двигатель (%).
- Экономия топлива в км/л (миль/галлон).
- Расход топлива. Текущий расход топлива в л/ч (галлон/ч).
- Экономия топлива в л/га (галлон/акр).
- Экономия топлива в кВт/л (кВт/галлон).
- Текущая пробуксовка колес (%).

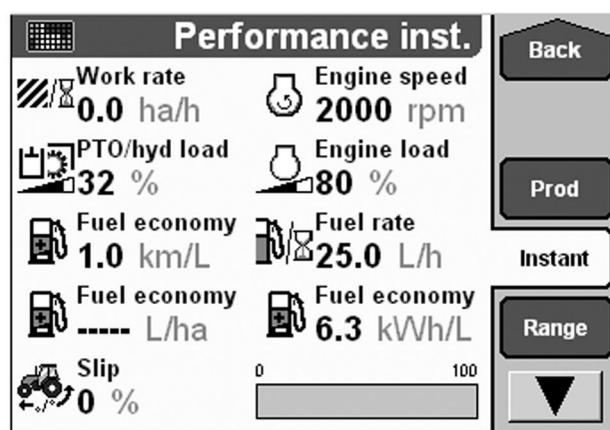

BRL6140K 3

Запас хода

 Range (запас)

Отображает расстояние, время и площадь, оставшиеся до того момента, как понадобится заправить трактор. Значения рассчитываются на основании текущих настроек производительности трактора и количества оставшегося в баке топлива.

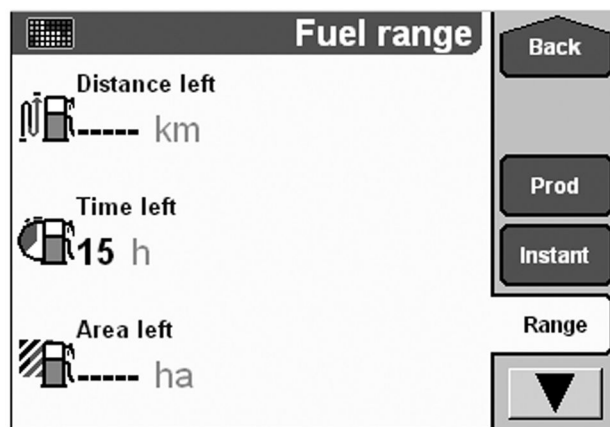

BRL6140M 4

Постоянная скорость двигателя

Используя систему поддержания постоянных оборотов двигателя (CES), оператор может предварительно задавать одну или две фиксированные скорости вращения двигателя, соответствующие текущей работе. CES поддерживает на постоянном уровне обороты двигателя, но не скорость движения (круиз-контроль).

При включенной системе CES будет гореть индикатор (1) на приборной панели, пока система работает.

Активированная система CES постоянно контролирует изменение нагрузки на двигатель и его оборотов. Если нагрузка на двигатель увеличилась и обороты понижаются, CES выполняет электронную регулировку настроек блока управления частотой вращения двигателя для компенсации изменения, таким образом поддерживая постоянную частоту вращения двигателя.

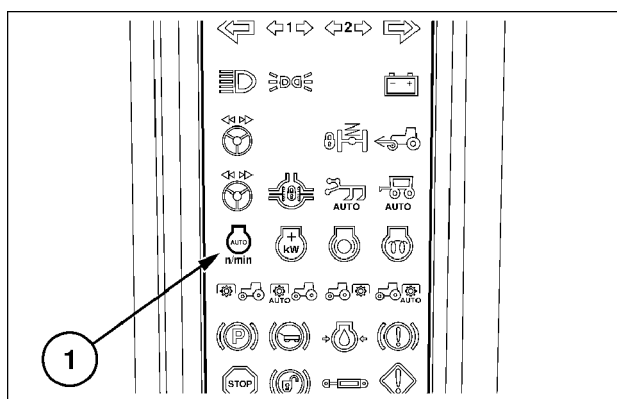

Настройка системы поддержания постоянных оборотов двигателя

CES может быть запрограммирована двумя способами — при помощи четырех переключателей на интегрированной панели управления или при помощи цветного дисплея.

Настройка при помощи панели встроенных блоков управления

Работой CES управляют четыре переключателя.

1. Увеличить частоту вращения двигателя.
2. Сохранить/запустить программу 1.
3. Сохранить/запустить программу 2.
4. Снизить частоту вращения двигателя.

Для создания программы 1 CES запустите двигатель и выберите требуемую частоту вращения с помощью рукоятки управления дроссельной заслонкой регулятора оборотов двигателя или педали акселератора педали хода. Нажмите и удерживайте переключатель (2) в течение 2 s — индикатор в переключателе начнет мигать. Мигание индикатора сигнализирует о сохранении текущей программы.

Через 2 s индикатор перестает мигать и горит постоянно. Теперь CES активна и поддерживает текущие обороты двигателя.

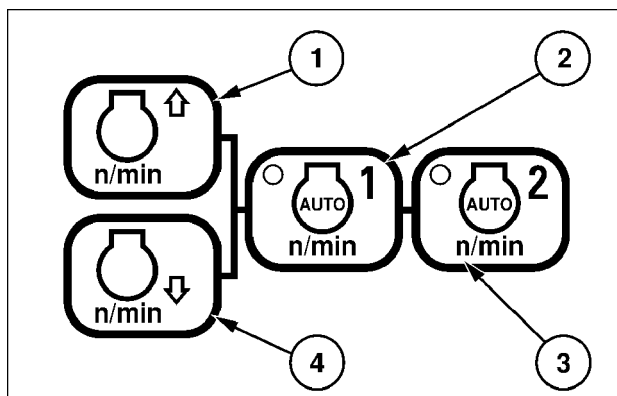

Автоматическое переключение в полевом режиме

При движении вперед на одной из передач между 1-й и 14-й нажмите и удерживайте выключатель полевого (Field) режима (2). В зависимости от нагрузки и скорости трансмиссия теперь будет выполнять автоматическое переключение в пределах пяти передач.

Если трактор движется на высокой передаче, то число высоких передач может быть ограничено, так как 14-я передача является самой высокой допустимой передачей в полевом режиме.

Текущая выбранная передача отображается на дисплее трансмиссии. При включении полевого режима (Field Mode) в правой части дисплея трансмиссии отобразится символ плуга, а также верхняя и нижняя передача диапазона автоматического переключения передач.

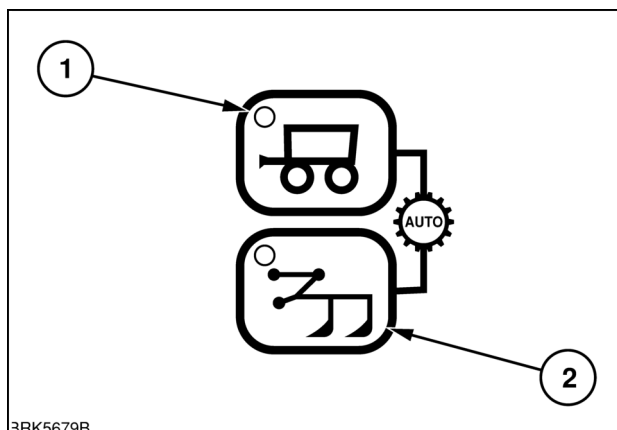

BRK5679R

BRK5679B 7

Пример 1: Во время работы на 7-ой передаче нажмите переключатель полевого режима (2). На дисплее отобразятся цифры 5 и 9. Теперь автоматическое переключение (вверх и вниз) будет выполняться в диапазоне между 5-ой и 9-ой передачами.

Пример 2: при включенной и отображаемой на дисплее 13-й передаче нажмите кнопку полевого режима. Отобразятся номера передач 11 и 14, указывающие на то, что трансмиссия будет автоматически переключаться между 11-ой и 14-ой передачами.

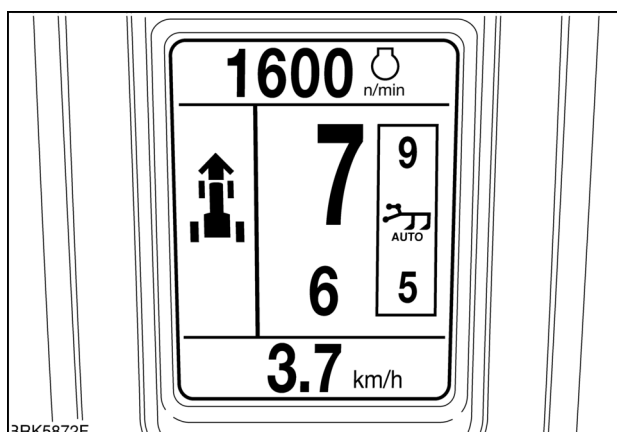

BRK5872F

BRK5872F 8

Режимы автоматического переключения и "Go To"

Если трансмиссия уже находится в режиме «Go To», когда включен полевой режим, самая низкая передача «Go To» становится самой низкой передачей диапазона автоматического переключения передач, если текущая установленная передача не ниже.

Если текущая установленная передача ниже, то она становится самой нижней передачей в режиме "Go To". При активации обоих режимов – полевого режима и режима "Go To" – самая нижняя ограничительная передача для обоих режимов всегда будет одной и той же.

Соединение механизма отбора мощности (МОМ)

⚠ ВНИМАНИЕ

Опасность попадания одежды в движущиеся детали машины!

Перед присоединением и отсоединением навесного оборудования и при замене вала МОМ: 1) Включите стояночный тормоз. 2) Переведите все органы управления в нейтральное положение, а рукоятку управления МОМ - в положение ВЫКЛ. 3) Выключите двигатель и извлеките ключ зажигания. 4) Дождитесь, пока вал МОМ прекратит вращение, и только после этого покиньте кабину.

Несоблюдение данных требований может привести к тяжелым травмам, в том числе со смертельным исходом.

W0323A

Установите или навесьте оборудование на трактор, как описано в разделе "ТРЕХТОЧЕЧНОЕ СЦЕПНОЕ УСТРОЙСТВО" на стр. 6-199.

При выключенном двигателе тормоз Р.Т.О. отключен, и вал можно прокручивать вручную для его регулировки относительно вала оборудования.

Поворотное ограждение Р.Т.О. входит в стандартную комплектацию. Извлеките R-образную защелку (1) из фиксирующего штифта и сдвиньте ограждение вверх для освобождения штифта. Поверните ограждение для получения доступа к Р.Т.О.. Второй фиксирующий штифт позволяет при необходимости фиксировать ограждение под углом 45°.

Ограждение Р.Т.О. также служит опорой для кожухов силовой передачи, используемых при работе с приводимым от Р.Т.О. оборудованием и обеспечивающих вашу безопасность. Не изменяйте конструкцию ограждения.

ПРИМЕЧАНИЕ: Тракторы с регулируемым по вертикали сцепными устройствами скользящего типа оснащаются поворотным щитком ограждения Р.Т.О., который крепится на скользящей раме.

Для подключения к Р.Т.О. приводимого от Р.Т.О. оборудования поверните ограждение проемом кверху для обеспечения доступа. Снимите пластиковую крышку (1) с вала и положите ее в ящик для инструментов трактора.

Для закрывания Р.Т.О., когда Р.Т.О. не используется, предусмотрена пластиковая крышка.

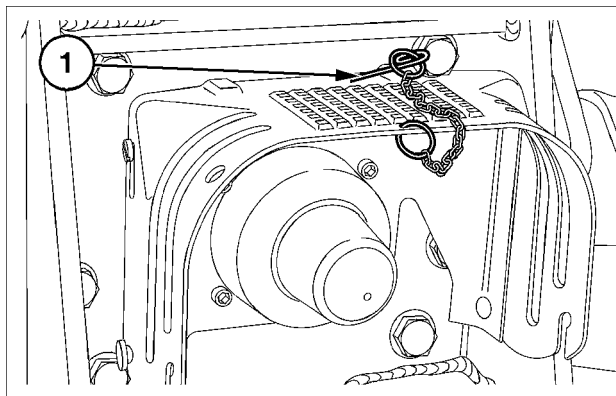

BRE1485B 1

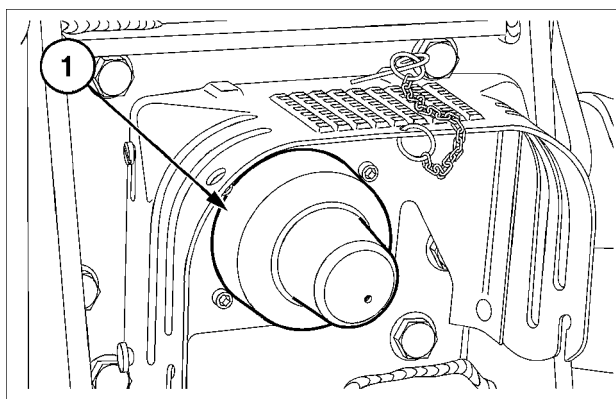

BRE1485C 2

Отключение и разблокирование сцепки

Постоянно горящий индикатор неисправности (3) указывает на то, что сцепка отключена и настройки рукоятки регулирования положения (1) не соответствуют положению нижних тяг по высоте.

Индикатор «сцепка отключена» загорается в следующих случаях:

- Рукоятка позиционного регулирования была перемещена при выключенном двигателе.
- Один из вынесенных органов управления сцепкой был использован для поднимания или опускания трехточечной сцепки. См. "Предупредительные индикаторы неисправностей" на рис. 1 или "Вынесенные органы управления трехточечной сцепкой", стр. 6-118.

Для приведения позиционного регулятора в соответствие с нижними тягами запустите двигатель и медленно вращайте регулятор (1) в обоих направлениях до тех пор, пока положение регулятора не будет соответствовать высоте сцепки. Подтверждением этого будет выключение предупредительного индикатора отключенной сцепки.

В качестве альтернативы, используйте переключатели поднятия и опускания (5) для поднятия или опускания сцепки, пока не погаснет индикатор «сцепка отключена». Во время процедуры согласования нижние тяги будут медленно подниматься, но после достижения точки совмещения рукоятки позиционного регулирования и сцепки они будут работать нормально.

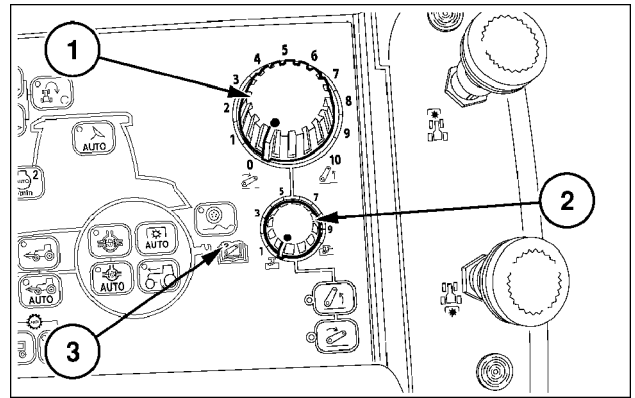

BRL6442E 7

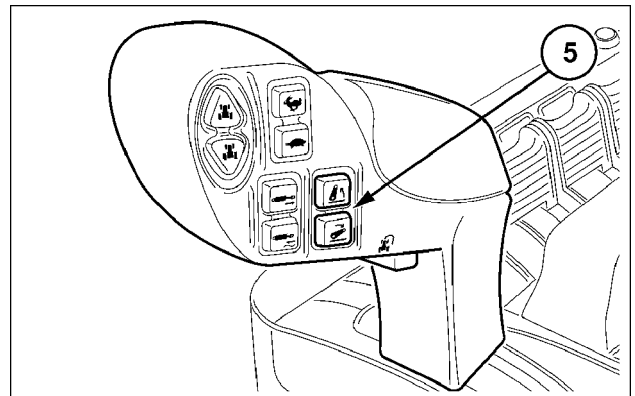

BRL6451G 8

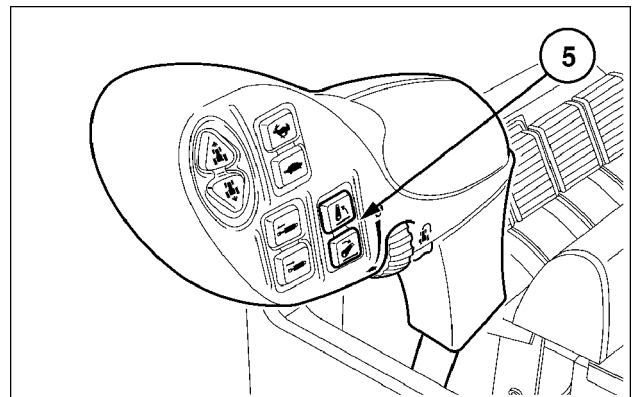

BRK5799J 9

ВАЖНОЕ ПРИМЕЧАНИЕ: Для втягивания цилиндра одностороннего действия всегда используйте «плавающее» положение. Положение опускания предназначено только для цилиндров двойного действия.

ПРИМЕЧАНИЕ: Если цилиндр одностороннего действия отключается в выдвинутом положении и удерживает груз, шланг можно вновь подсоединить к клапану дистанционного управления, но он не будет работать до тех пор, пока нет давления. Выполните следующие операции:

- Подсоедините шланг, как описано выше.
- Запустите двигатель и быстро подайте давление в цилиндр путем перемещения рычага управления клапана дистанционного управления в положение выдвижения, а затем сразу же в "плавающее" положение для втягивания цилиндра и опускания навесного оборудования.

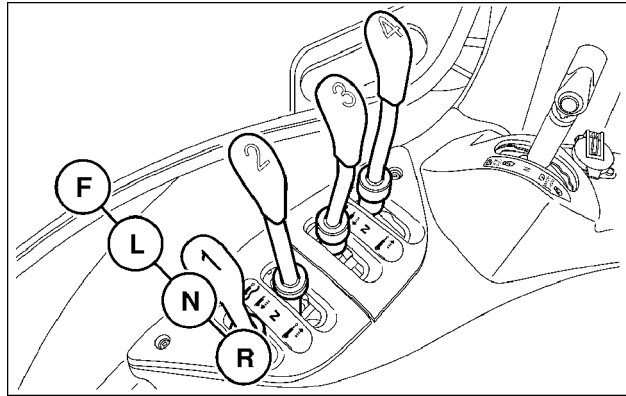

BRL6492B 3

Подсоединение цилиндров двойного действия

Подсоедините напорный шланг (1) от цилиндра двойного действия к нижней муфте (3) на клапане дистанционного управления. Присоедините возвратный шланг (2) к верхней муфте (4) того же клапана.

Для втягивания цилиндра двойного действия переведите рычаг управления через нейтральное положение в положение опускания.

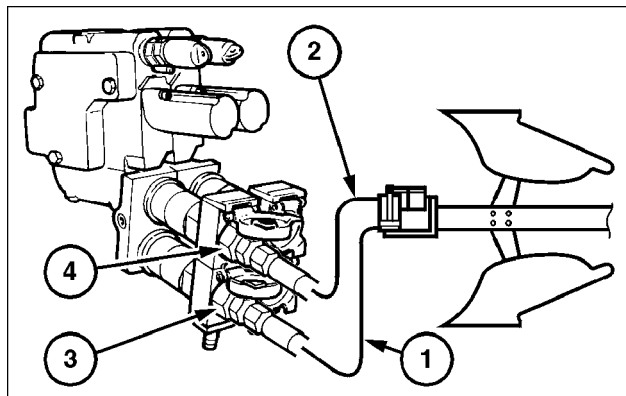

BSB0178B 4

Дальнейшее перемещение рычага далее положения опускания задает "плавающее" положение, которое позволяет цилиндру свободно выдвигаться или втягиваться. Эта функция весьма полезна при работе с таким навесным оборудованием, как скреперный нож и погрузчик.

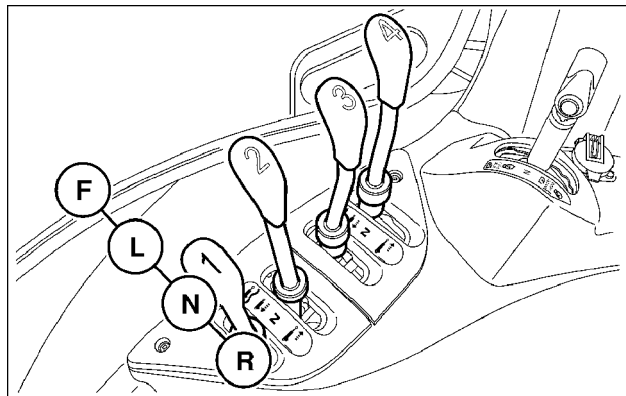

BRL6492B 5

Подключение и использование оборудования с непрерывным потоком гидравлической жидкости

Оборудование с непрерывным потоком гидравлической жидкости (напр., масляные турбины) должно быть подключено к муфте клапана дистанционного управления при помощи питающего шланга (1), соединенного с верхней муфтой (4), и возвратного

шланга (2), соединенного с нижней муфтой (3) того же самого клапана.

При переводе рычага клапана дистанционного управления полностью вперед в "плавающее" положение двигатель не работает. Гидравлический двигатель будет работать, если рычаг переводится в положение опускания.

Рабочий экран джойстика (если имеется)

Если на тракторе установлен фронтальный погрузчик в качестве заводской опции, в рабочем окне будет показано перемещение джойстика для подъема/опускания рычага погрузчика и откидывания/подбора ковша.

Для доступа к экрану джойстика выполните следующее:

Сзади 

 Клапаны дистанционного управления

 Джойстик

Экран джойстика позволяет оператору выбирать один из четырех разных режимов дополнительного оборудования:

- Норма
- Быстр.
- Встряхивание
- Удерживание

Режим обычной работы

По умолчанию джойстик установлен в положение обычной работы. Эксплуатация осуществляется в соответствии с инструкциями, приведенными выше.

Направление перемещения джойстика обозначается на экране джойстика красным символом ковша.

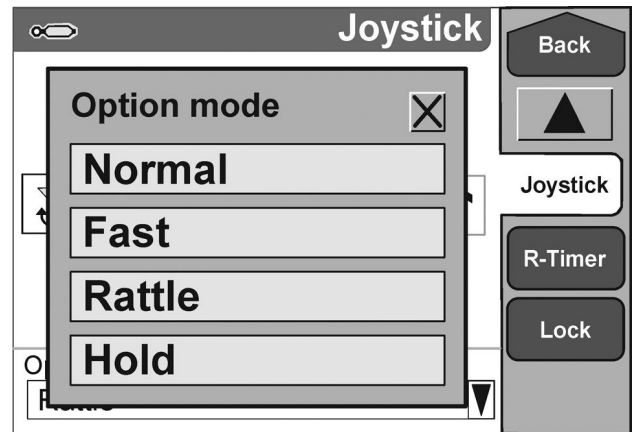

SS12M021 6

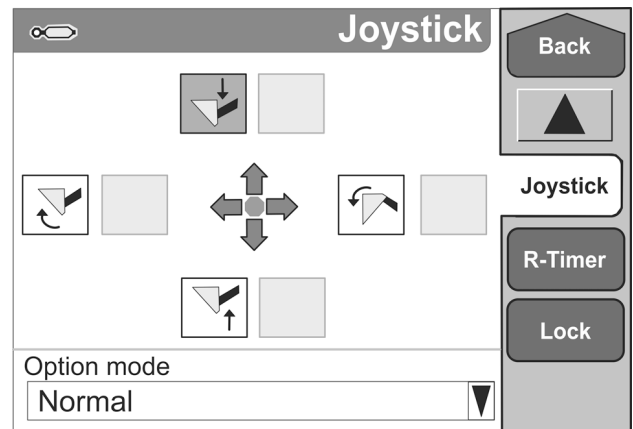

SS12N006 7

Автоматическое сцепное устройство подборщика

ПРИМЕЧАНИЕ: В зависимости от даты изготовления трактор может оборудоваться автоматическим сцепным устройством подборщика, см. стр. 6-221 .

▲ ВНИМАНИЕ

Опасность переворачивания!

Перед началом эксплуатации машины оператор обязан изучить данные о РАБОЧЕЙ ГРУЗОПОДЪЕМНОСТИ машины. Всегда соблюдайте рекомендуемые ограничения грузоподъемности. Несоблюдение данных требований может привести к тяжелым травмам, в том числе со смертельным исходом.

W0216A

Автоматическое сцепное устройство подборщика подсоединяется к подъемным рычагам трехточечного сцепного устройства посредством подъемных стержней.

Сцепное устройство подборщика представляет собой полностью самонесущую конструкцию при фиксации в рабочем (поднятом) положении.

Сцепное устройство подборщика оснащено сменным крюком и буксирной тягой с вилкой. Сменная буксирная тяга с шаровым наконечником К80 может устанавливаться дилером по отдельному заказу.

На заводе могут устанавливаться два типа сцепных устройств подборщика:

- Автоматическое сцепное устройство подборщика типа drop down
- Автоматическое сцепное устройство подборщика типа push back.

Тип drop down управляется рычагом отключения фиксирующего штифта и трехточечным сцепным устройством для подъема и опускания сцепного устройства подборщика.

Тип push back действует таким же образом, как и тип drop down. Кроме того, можно выдвигать и втягивать крюк. Это улучшает видимость крюка с сиденья оператора и облегчает зацепление.

Крепление навесного оборудования (описана процедура для типа push back)

Выберите позиционное регулирование, вращая регулятор тягового усилия (2) до упора против часовой стрелки. Поверните позиционный регулятор (1) до упора по часовой стрелке, чтобы подъемное устройство приняло вес 3-точечной сцепки.

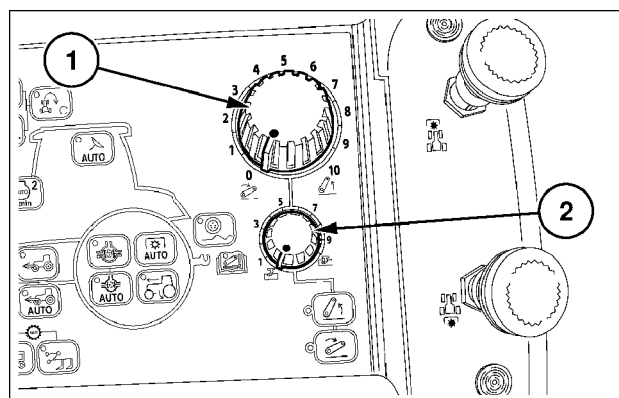

BRL6442D 1

Регулировка расстояния между центрами колес задней оси

Ось фланцевого типа (если установлена) Тип с фланцами

Для задней оси с фланцами ширина колеи задних колес устанавливается путем изменения положения ободьев колес по отношению к центральному диску, ободьев и/или дисков по отношению к ступице оси или путем перестановки задних колес.

ПРИМЕЧАНИЕ: Если ширина колеи изменяется в сторону уменьшения по отношению к заводским регулировкам, может потребоваться перестановка дополнительных осветительных приборов или установка соответствия законодательным требованиям. Кроме того, перед выездом на шоссе убедитесь в том, что габаритная ширина трактора не превышает максимально разрешенную в вашей стране.

▲ ВНИМАНИЕ

Тяжелые детали!
Колеса обладают значительной массой. Будьте осторожны при работе с ними. Убедитесь, что при хранении колеса расположены так, чтобы предотвратить их падение и причинение вреда сотрудникам. Несоблюдение данных требований может привести к тяжелым травмам, в том числе со смертельным исходом.

W0403A

Типы дисков

Имеются четыре разные конструкции центрального диска в зависимости от размера шин и модели трактора. На рисунках изображены следующие диски:

Квадратный центральный диск - ходовая с изменяемой колеей (Тип 1)

Круглый центральный диск - ходовая с изменяемой колеей (Тип 2)

Литой центральный диск — изменяемая ширина колеи (тип 3)

Круглый центральный диск - нерегулируемая колея (тип 4)

Тип установленного центрального диска будет влиять на настройки ширины колеи. Уточните тип центрального диска колес трактора, и обратитесь к следующей таблице и рисунку 5, где показаны положения колесного обода и диска, необходимые для получения требуемой ширины колеи.

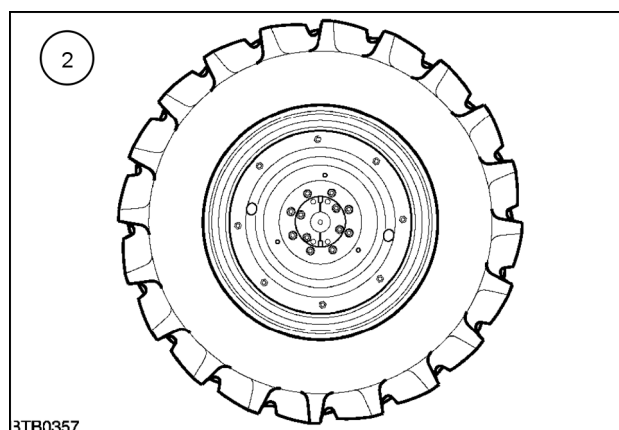
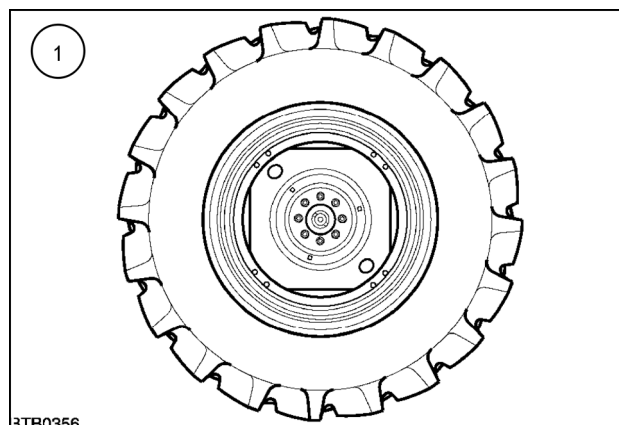

Внутренние разъемы питания

В зависимости от характеристик трактора существует несколько разъемов электропитания, используемых

для подключения различного оборудования. К ним относятся:

Трехконтактный штепсельный разъем питания

Штепсельный разъем питания ISO для орудий. Обеспечивает постоянную подачу питания при включении зажигания.

Контакт №	
30	25 А питание
31	Скорость
82	Электропитание 10 А (ключ в положении вкл)

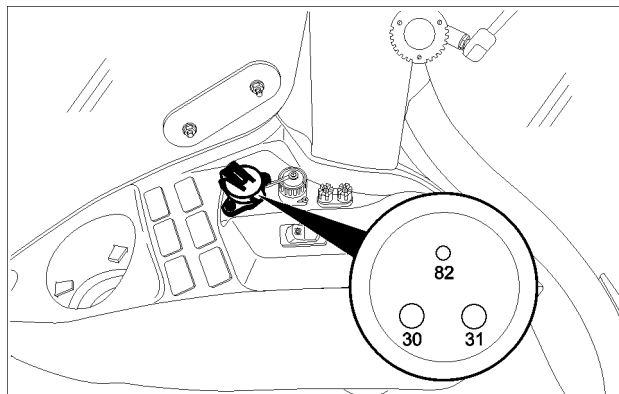

SS11M250 1

Стандартный семиконтактный сигнальный штепсельный разъем

Семиконтактный штепсельный разъем DIN/ISO для орудий (только вместе с радаром) передает описываемую ниже информацию.

Контакт №	
1	Фактическая скорость хода. (определяется радаром)
2	Теоретическая скорость хода.
3	Обороты заднего Р.Т.О..
4	Задняя трехточечная сцепка, во включенном/выключенном состоянии.
5	Положение задней трехточечной сцепки
6	5 А питание. (ключ в положении ВКЛ)
7	Общее соединение с корпусом.

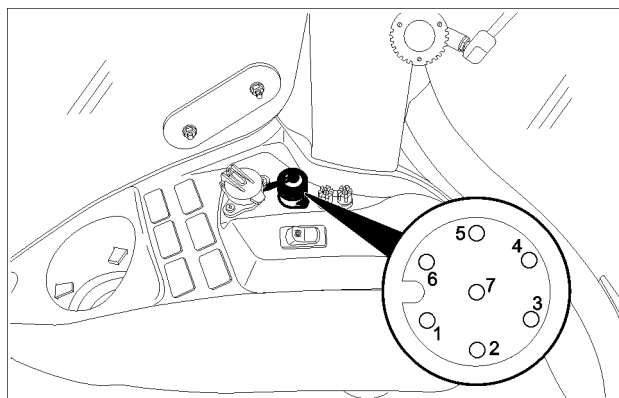

SS11M249 2

Винтовые зажимы

Подсоедините провода питания к красному контакту (плюс), подсоедините провода заземления к черному контакту (минус).

Номинал: **10 А**

ВАЖНОЕ ПРИМЕЧАНИЕ: Чтобы исключить вероятность перегрева и повреждения разъемов и соединительных кабелей при прохождении по ним тока с близкими к максимальным характеристиками, важно обеспечить надежные контакты. Убедитесь в том, что оборудование подключено к разъемам при помощи кабелей с подходящим сечением и изоляцией и что они подсоединены к соответствующим концевым соединителям.

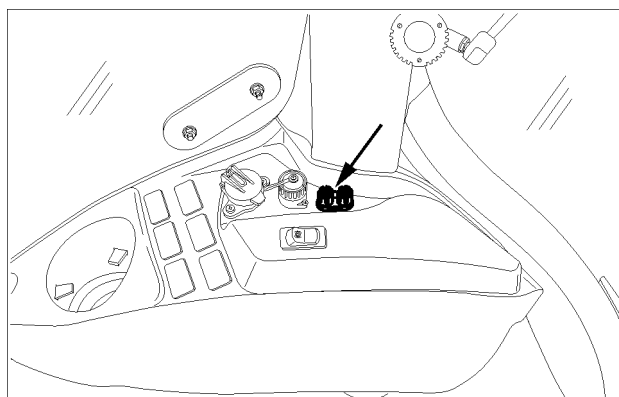

SS10D187 3

Впускные воздушные шланги двигателя

Проверьте все зажимы на соединениях воздухозаборной системы с обеих сторон двигателя.

С левой стороны двигателя проверьте соединения фильтра воздухозаборника в точках (1) и (2). Не допускайте чрезмерной затяжки.

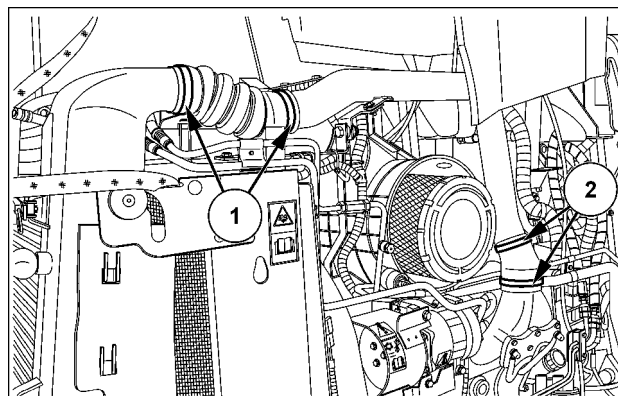

SS10J032 1

С правой стороны двигателя проверьте подсоединение турбокомпрессора к интеркулеру в точках (1) и (2). Не допускайте чрезмерной затяжки.

Важно, чтобы сторона подачи очищенного воздуха системы фильтрации была правильно герметизирована в точках соединения (3).

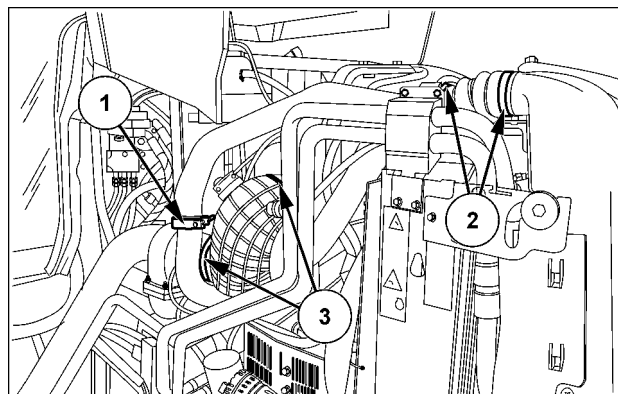

SS10J031 2

С правой стороны двигателя проверьте герметичность соединений вытяжного вентилятора в точках (1) и (2) и надежность крепления хомутов.

ПРИМЕЧАНИЕ: Для крепления шлангов системы охлаждения используются специальные шланговые хомуты – для проверки затяжки хомута необходимо снять металлический колпачок с головки резьбового натяжителя. При помощи пассатижей осторожно снимите металлический колпачок для открытия обычной винтовой головки. Вращайте по часовой стрелке для закручивания.

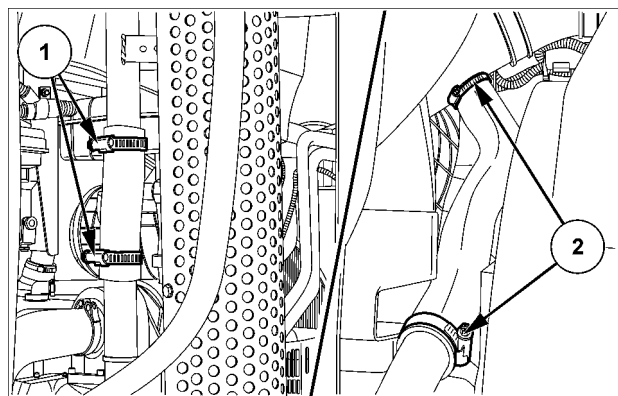

SS10J015 3